

TALLER ASL

a3

Taller Vertical de Arquitectura N° 12. FAU UNLP. 2020

EJERCITACION 4 PRACTICA DE DISEÑO

Inicio Jueves 30/4
Finalización Lunes 11/5

ASOCIACION DE CELULAS DE VIVIENDA

“Establecer un puente pedagógico entre lo que ya se conoce y lo que se necesita conocer. Revisar cada problema no solo como logro en sí mismo, sino también como almacén y base para el próximo.

Hacer explícitas las relaciones entre las ideas, resaltar similitudes y semejanzas (“todo es relación”).

Favorecer desde cada nuevo conocimiento: la indagación, la reflexión, la relación y la generalización” **ASL**

En consonancia con este fragmento de la Propuesta Pedagógica del Taller, continuamos recorriendo este proceso referido a la vivienda agrupada. De este modo, proponemos el desarrollo proyectual de un sistema de viviendas con preeminente desarrollo en horizontal. El agrupamiento estará inscripto en un paralelepípedo de dimensiones y características determinadas.

Los objetivos planteados están orientados al análisis, estudio, crítica y propuestas acerca de:

- Conceptos referidos a la sistematización, la serie y el tipo.
- Relación entre las partes y la totalidad.
- Condiciones de borde de las células, contacto con otras unidades, con el plano de piso y con otras situaciones singulares.
- Contactos y apilamientos de núcleos húmedos
- Sistemas de accesos.

Se proyectará una tira de 15 viviendas de iguales características a las desarrolladas en la Ejercitación 2 (75 m², espacios interiores destinados a estar y comer, dos dormitorios con sectores de guardado, una cocina y un baño)

El prisma de origen estará apoyado en un piso plano y su tapa o cara superior reconocerá las particularidades de su condición terminal. Se definen como dimensiones, una altura fija de 9m (3 niveles), largo y ancho DE 34m x 12m pudiendo variar en 10% en más o en menos. Ello no implica adscripción a sus límites en la totalidad del mismo y restringiéndose salir hacia afuera del mismo.

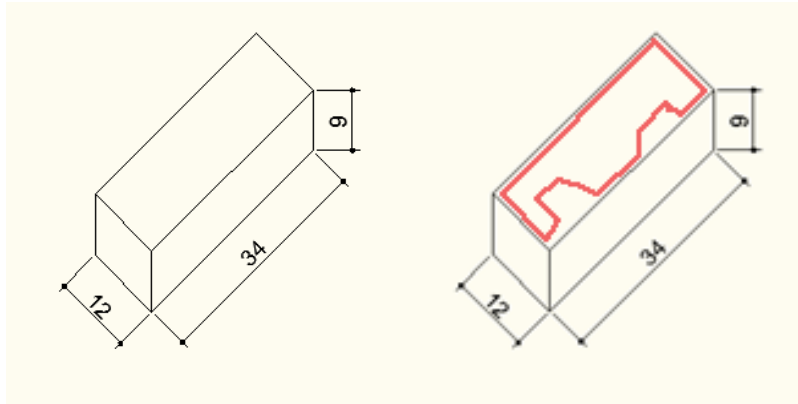

Es condición que la propuesta asocie:

- Viviendas de uno y dos niveles.
- Al menos tres de las cuatro condiciones de lados abiertos estudiadas en la ejercitación pasada.

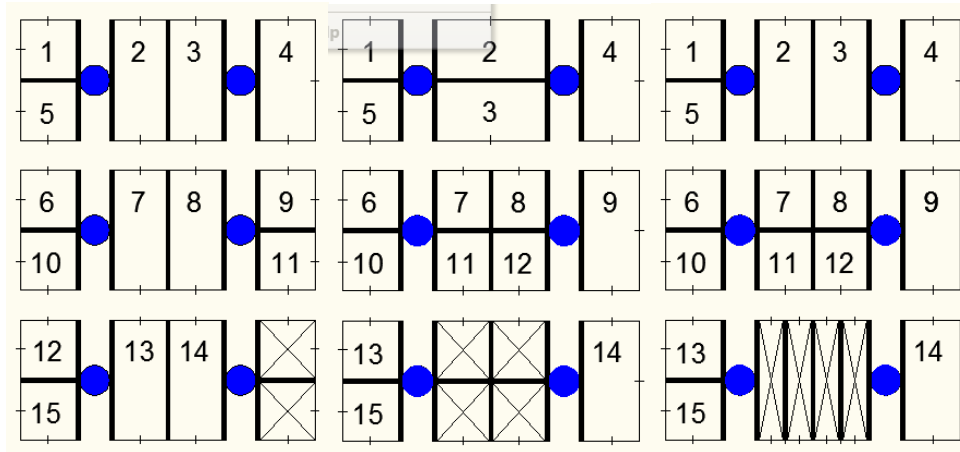

Se entregarán las 3 plantas dibujadas con los medios que cuenten en el particular momento en que vivimos. Queda definida como escala 1:100 y formato PDF.

OBRAS DE REFERENCIA:

- Viviendas en la calle San Martín de Tours. Hampton I Rivoira
- Vivienda "A cielo abierto" Antonini I Schon I Zemborain
- Halem Housing Atelier 5
- Flamatt 1 Atelier 5
- Flamatt 2 Atelier 5
- Binham Court I.M.Pei
- Harvey Court L.Martin
- 5 casas adosadas en Winscombe Street N.Brown
- 8 casas en Bahía Blanca Caporossi I Arrese
- Viviendas en la Isla Maciel W.Acosta
- Viviendas en 8 entre 65 y 66 García I Crivos
- Conjunto Udenstrasse IBA Berlín H.Hertzberger
- Conjunto Plaza Lutzow IBA Berlín O.M.Ungers
- Viviendas en la Rue des Meaux R.Piano
- Inmuebles Villa Le Corbusier